

број : 58-2  
18.08.2015.



## УГОВОР број 10/15

закључен између:

**НАРУЧИОЦА РЕПУБЛИКА СРБИЈА – МИНИСТАРСТВО ОДБРАНЕ – СЕКТОР ЗА ЉУДСКЕ РЕСУРСЕ-УПРАВА ЗА ТРАДИЦИЈУ, СТАНДАРД И ВЕТЕРАНЕ** - са седиштем у Београду у улици Немањина број 15, 11000 Београд - кога заступа начелник пуковник Слађан Ристић – (у даљем тексту: Наручилац);  
Матични број: 07093608;  
ПИБ: 102116082;  
Текући рачун број: 840-1620-21 код Управе за трезор Министарства финансија РС;  
Телефон: 011/3203-055;  
Телефакс: 011/3000-310; 011/3000-316.

и

**Предузећа за производњу, трговину и услуге „Српска традиција – Шели“ д.о.о. Београд (Стари Град)** - са седиштем у Београду у улици Призренска број 1/10, 11103 Београд (Стари Град), које заступа овлашћено лице госпођа Јелена Митровић, по овлашћењу број 58-1 од 13.08.2015. године – (у даљем тексту Додављач);  
Матични број: 07900368;  
ПИБ: 100042423;  
Бр. потврде о евиденцији ПДВ-а: 68314221;  
Текући рачун број: 205-19049-74 код Комерцијалне банке А.Д. Београд;  
Телефон: 00/2714-665;  
Телефакс: 00/2712-522.

### УГОВОРНЕ СТРАНЕ КОНСТАТУЈУ:

- да је Наручилац, на основу Закона о јавним набавкама („Сл. гласник РС“, бр. 124/2012 и 14/15, у даљем тексту: Закон) спровео јавну набавку добара, **ЈН број 11/2015 – Војна признања по партијама** у поступку јавне набавке мале вредности.
- да је понуђач доставио Понуду број 57-2 од 10.08.2015. године, која у потпуности одговара техничким спецификацијама, које су саставни део уговора.
- да је Наручилац Одлуком о додели уговора, број 1465-21 од 11.08.2015. године, доделио уговор за набавку добара из **Партије II - Значке завршених школа.**

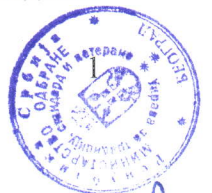

## Ч л а н 1.

### ПРЕДМЕТ УГОВОРА

Наручилац и Добављач су се сагласили да је предмет уговора

Ред. број	Врста добара	Јед. мере	Количина	Цена по ЈМ (без ПДВ-а)	Вредност (без ПДВ-а)
Партија II - Значке завршених школа					
1.	Значка завршене Војне академије	ком	170	540,00	91.800,00
2.	Значка завршеног Медицинског факултета Војномедицинске академије	ком	20	540,00	10.800,00

Добављач се обавезује да Наручиоцу, у складу са важећим прописима и овим уговором, испоручи добра по врсти, количини, цени, квалитету и роковима, да изврши додатну услугу гравирање натписа текста на реверсу значака завршених школа према захтеву Наручиоца, а Наручилац се обавезује да плати испоручено.

## Ч л а н 2.

### Ц Е Н А

Цене из члана 1. овог уговора односе се на испоручену јединицу мере и подразумевају испоруку у седишту Наручиоца.

Цене су без пореза на додатну вредност и фиксне су, односно не могу се мењати до коначне реализације уговора.

Укупна вредност уговора без ПДВ-а износи **102.600,00 динара**, а укупна вредност уговора са обрачунатим ПДВ-ом **123.120,00 динара**.

## Ч л а н 3.

### КВАЛИТЕТ И УСЛОВИ ИЗРАДЕ

Добављач обезбеђује сав основни материјал, репроматеријал и ситан прибор за израду уговорених добара.

Уговорена добра морају бити нова и по квалитету морају у потпуности одговарати захтевима за квалитет који је прописан Техничким карактеристикама (спецификацијама) које су прилог уговора и чине његов саставни део (а дате су и на ЦД-у који је Добављач преузео приликом потписивања уговора).



Одступања у квалитету су дозвољена само у оквиру задатих толеранција у Техничким карактеристикама (спецификацијама).

#### Ч л а н 4.

### КВАЛИТАТИВНИ И КВАНТИТАТИВНИ ПРИЈЕМ

Добављач преузима потпуну одговорност за квалитет израде добара и обавезује се да ће произведена добра у свему одговарати захтевима за квалитет који је прописан Техничким карактеристикама (спецификацијама) које су прилог уговора и чине његов саставни део (а дате су и на ЦД-у који је Добављач преузео приликом потписивања уговора).

Контролу производње и квалитативни пријем уговорених добара врши Комисија за квалитативни пријем Наручиоца на основу техничких спецификација у року од **3 (три) дана** од дана када су, према позиву средства припремљена за пријем о чему ће се сачинити записник о квалитативном пријему добара.

Комисија за квалитативни пријем Наручиоца врши и контролу квалитета основних и помоћних репроматеријала и процеса производње, због чега је Добављач обавезан да Наручиоцу у року од **5 (пет) дана** од потписивања уговора достави план производње са планом квалитета и планом контроле. Консултације у вези са квалитетом уговорених добара и квалитативним пријемом Добављач може да обави са овлашћеним представником Наручиоца на телефон: 011/3201-060 или 066/87 22 758).

Уколико Добављач није и произвођач, дужан је да наведе са којим предузећем је уговорио производњу и складиштење, као и опрему са којом оно располаже ради благовремене припреме контролора за контролу процеса производње и вршење међуфазне контроле.

Добављач је у обавези да благовремено обавести Наручиоца, писано телефаксом на број 011/3000-316 или на е-маилом на адресу [utsv@mod.gov.rs](mailto:utsv@mod.gov.rs) о припремљености добара, која су предмет уговора, за извршење пријема при чему наводи број уговора, место извршења пријема, количину и врсту добара која ће бити припремљена за пријем.

Комисија за квалитативни пријем Наручиоца у обавези је да методом случајног узорковања издвоји и органолептички прегледа најмање 10% од припремљених добара за испоруку, а по слободној процени може узорковати и већи број припремљених добара за испоруку.

Пре одпочињања органолептичког квалитативног пријема Добављач је у обавези да приложи и стави на увид Комисији за квалитативни пријем Наручиоца доказ о врсти уграђеног материјала из кога се може недвосмислено утврдити да су уговорена добра израђена од захтеваног материјала, као и изјаву под пуном материјалном и кривичном одговорношћу да су уговорена добра израђена по приложеном доказу. Уколико приложени докази, не задовољавају захтев који је прописан Техничким карактеристикама (спецификацијама) органолептички квалитативни пријем се неће вршити.

Комисија за квалитативни пријем Наручиоца задржава право да узорак уговорених добара пошаље на лабораторијско испитивање уколико посумња на квалитет уграђених



репроматеријала или посумња у валидност приложене документације. Трошкове доставе и лабораторијске анализе у I степену сноси Добављач. Лабораторију за испитивање одређује Наручилац. Рок испоруке уговорених добара за које је узет узорак и послат на лабораторијско испитивање продужава се за број дана за колико је трајала лабораторијска провера квалитета.

Добављач је у обавези да увећа број уговорених добара за број узорака који се издваја за лабораторијску проверу (по један узорак за први и други степен испитивања). Један узорак је једна јединица мере уговорених добара.

Комисија за квалитативни пријем Наручиоца и представник Добављача сачињавају Записник о органолептичком прегледу и квалитативном пријему уговорених добара.

Ако приликом органолептичког пријема Комисија за квалитативни пријем Наручиоца уочи недостатке и наложи њихово отклањање и ако се приликом поновног органолептичког пријема уоче исти или нови недостаци, та количина готових добара се Добављачу ставља на располагање и њен пријем се неће разматрати нити вршити.

Уколико Добављач није сагласан са налазом Комисије за квалитативни пријем Наручиоца при органолептичком квалитативном пријему може захтевати поновни комисијски органолептички пријем. Исти врши мешовита комисија коју сачињавају два члана Добављача, два члана Наручиоца и један неутралан члан (стручно лице из те области), које споразумно одређују Наручилац и Добављач. Комисија има задатак да потврди или демантује првобитни налаз органолептичког квалитативног пријема проверавача и не може да доноси било какве одлуке које су у супротности са Уговором. Трошкове поновљеног комисијског пријема сноси Добављач.

Уколико дође до дефинитивног одбијања свих добара или једног дела истих, Добављач је дужан да у току даље реализације уговора та добра видно обележи, обезбеди од неовлашћене употребе, онемогући њихову испоруку и на захтев Комисија за квалитативни пријем Наручиоца покаже те количине.

**Квантитавни пријем уговорених добара**, врши Комисија за квантитативни пријем Наручиоца (бројање и појединачни преглед предметног добра и сваког паковања).

Приликом примопредаје водиће се **Записник о квантитативном пријему** који овлашћени представници уговорних страна састављају и потписују (оверавају печатом Наручиоца).

Наручилац је дужан да испоручена добра прегледа и да саопшти примедбе Добављачу у погледу видљивих недостатака.

Уколико се утврди постојање недостатака комисија за квалитативан и квантитативни пријем неће извршити пријем оштећених или неупакованих добара из члана 1. Уговора, те ће се сматрати да иста Добављач није испоручио.



## Ч л а н 5.

### ГАРАНЦИЈА И РЕКЛАМАЦИЈА

Гарантни рок за уговорена добра је **18 (осамнаест)** месеци од дана (датума) сачињавања Записника о квантитативном пријему.

Комисија Управе за традицију, стандард и ветеране дужна је да испоручена добра прегледа и да саопшти примедбе Добављачу у погледу видљивих недостатака. У случају да се на месту испоруке констатује одступање у количини и оштећења на испорученим добрима, комисија за квантитативни пријем је дужна да сачини записник који ће потписати овлашћено лице Добављача и тиме потврдити утврђене недостатке.

Рок за отклањање недостатака приликом испоруке је **10 (десет)** дана од дана пријема Записника о недостацима.

Ако се након испоруке добара, током употребе, у гарантном року, утврде недостаци који се нису могли открити прегледом приликом пријема добара (скривени недостаци) или евентуалне неисправности, Наручилац ће доставити Добављачу писану рекламацију путем факса. Потврду пријема рекламације Добављач ће извршити у року не дужем од 2 (два) дана.

Рок за решавање рекламације је **10 (десет)** дана од дана пријема писане рекламације.

Добављач се обавезује да у року предвиђеном за решавање рекламације отклони недостатке или евентуалне неисправности или преда Наручиоцу друга добра, исправна, без недостатака.

Ако Добављач, у року предвиђеном за решавање рекламације не може да отклони недостатке, односно евентуалне неисправности, мора неисправна добра заменити новим, која имају једнаке техничке карактеристике. Уколико Добављач није у могућности да отклони недостатке, односно да неисправна добра замени исправним, комисија Наручиоца ће извршити процену штете, коју је Добављач у обавези да надокнади купцу.

## Ч л а н 6.

### МЕСТО, РОК И НАЧИН ИСПОРУКЕ

Испорука се врши превозом кога обезбеђује и плаћа Добављач. Испорука се сматра извршеном даном предаје добара Наручиоцу што се доказује овереном отпремницом. Место испоруке је Београд, улица Немањина број 15, зграда 5, Министарства одбране.

Добављач је у обавези да телефоном или у писаном облику, путем телефакса најави Наручиоцу, **најмање 24 (двадестечетири) часа** пре него што уговорена добра из Партије II буду спремна за квантитативни пријем на телефон: 011/32-03-055 или на факс 011/30-00-316, водећи рачуна да исти не пада у ванрадно време, време празника, суботу и недељу.

Добављач се обавезује да уговорена добра испоручи у року од **15 (петнаест)** дана од дана закључивања уговора.

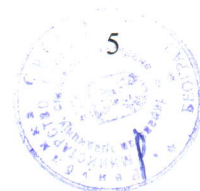

Рок испоруке се може продужити из разлога наведених у ставу 8. члана 4. овог и у ставу 3. члана 10. Уговора.

#### **Ч л а н 7.**

#### **П Л А Ћ А Њ Е**

Исплату испоручених добра из члана 1. овог уговора и обраду целокупне исплатне документације врши Наручилац, у року од **30 (тридесет)** дана од дана службеног пријема комплетне исплатне документације од стране Добављача.

Комплетну исплатну документацију за плаћање добара чине следећа прописано израђена, потписана и оверена документа: оригинални рачун за исплату, отпремница потписану од стране примаоца добара, записник о квалитативном пријему добара и записник о квантитативном пријему добара.

У рачуну морају бити наведени сви елементи: број Уговора и датум, број и датум отпреме, назив добра из члана 1. овог Уговора, испоручена количина, појединачна цена и укупан износ, текући рачун Добављача и друго што је битно за исплату и евиденцију.

#### **Ч л а н 8.**

#### **ПОРЕЗ НА ДОДАТУ ВРЕДНОСТ**

Порез на додату вредност се обрачунава и плаћа у складу са Законом о порезу на додату вредност ( „Сл. гласник РС“ број 84/04, 86/04 – испр., 61/05, 61/07, 93/12, 108/13, 6/14 – усклађени дин. изн., 68/14 – др. закон, 142/14 и 5/15 - усклађени дин. изн.).

#### **Ч л а н 9.**

#### **АМБАЛАЖА И НАЧИН ПАКОВАЊА**

Паковање предметних добара врши се на начин који обезбеђује да се средства не оштећују приликом транспорта. Свако појединачно предметно добро пакује се у одговарајућој ПВЦ фолији. Тако упакована предметна добра слажу се у одговарајуће картонске транспортне – амбалажне кутије до 50 (педесет) комада.

Транспортне-амбалажне кутије се затварају по отворима квалитативним лепљивом траком, која обухвата цео обим кутије. Транспортне-амбалажне кутије морају бити нове и не смеју садржавати било какве додатне штампане или писане натписе, етикете и сл.

На ужој страни транспортне-амбалажне кутије, у горњем десном углу лепи се папирна етикета формата А5 која садржи следеће податке: назив и место Добављача; назив добара, број уговора, количина, просечна бруто маса кутије и година производње.



## Ч л а н 10.

### ВИША СИЛА

Виша сила подразумева околности које су наступиле после закључења уговора и које уговорним странама нису биле, нити могле бити познате у моменту закључења уговора и нису се могле предвидети, избећи или отклонити. Наступање више силе мора зависити од спољних и ванредних догађаја насталих мимо воље и моћи уговорних страна (поплаве, земљотреси, ратно стање, нереди већег обима, императивне одлуке власти (забрана промета увоза и извоза).

Уговорне стране могу бити ослобођене од одговорности за не испуњење обавеза током трајања више силе у оном обиму у којем су деловањем више силе биле онемогућене да те обавезе изврше, при чему су обавезне да предузму одговарајуће мере како би се у насталој ситуацији интерес сваке стране што више осигурао.

У том случају Добављач је дужан да Наручиоцу благовремено достави писмени захтев за продужење рока испоруке, уз образложење разлога са пратећом документацијом, а најкасније 5 (пет) дана пре истека уговореног рока за испоруку, уз навођење неког од објективних разлога (са елементима који потврђују постојање више силе). Уколико Наручилац прихвати образложени разлог, закључиће се одговарајући анекс уговора.

## Ч л а н 11.

### КАЗНЕНЕ ОДРЕДБЕ

Уколико Добављач не изврши испоруку добара у уговореном року дужан је да Наручиоцу плати уговорну казну у висини од 2% (промила) од укупне вредности добара са ПДВ-ом испоручених са закашњењем, за сваки дан закашњења. Уговорна казна може бити највише 5% од укупне вредности уговорених добара са ПДВ-ом.

Наплату уговорне казне врши Наручилац одбијањем од рачуна при исплати добара испоручених са закашњењем и то без претходног обавештења.

Ако Добављач не изврши у било ком проценту, било коју уговорну обавезу, једнострано раскине уговор, закасни са испоруком добара преко рока који је покривен напред наведеним казним одредбама, Наручилац без сагласности Добављача, има право да депоновани инструмент обезбеђења извршења уговорних обавеза, меницу, поднесе на наплату Банци код које има отворен текући рачун, на износ од 10 % од укупне вредности уговора без ПДВ-а (односно 15% укупне вредности уговора без ПДВ-а уколико је дужник добио негативну референцу за јавну набавку која није истоврсна са предметом ове јавне набавке).

Наручилац има право да једнострано раскине уговор уколико Добављач не изврши уговорне обавезе, закасни са испоруком добара преко рока који је покривен напред наведеним казним одредбама (више од 25 (двадесет пет) дана), а депоновани инструмент обезбеђења извршења уговорних обавеза, меницу, поднесе на наплату Банци код које има отворен текући рачун, на износ од 10 % од укупне вредности

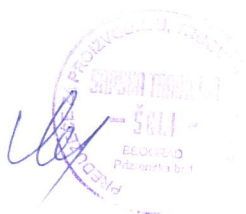

уговора без ПДВ-а (односно 15% укупне вредности уговора без ПДВ-а уколико је дужник добио негативну референцу за јавну набавку која није истоврсна са предметом ове јавне набавке).

## Ч л а н 12.

### ИЗМЕНА, ДОПУНА И РАСКИД УГОВОРА

Овај уговор може бити измењен или допуњен, односно споразумно раскинут, у истој форми сагласношћу уговорних страна.

Након закључења уговора о предметној набавци Наручилац може да дозволи промену битног елемената уговора (рока испоруке) због наступања више силе или због наступања других објективних доказивих разлога насталих у процесу производње код Додављача.

Наручилац може донети одлуку о измени уговора, **само у делу који се односи на продужење рока испоруке** и у случају евентуалног неуредног извршења уговорних обавеза, уколико постоје објективно доказиви оправдани разлози настали у процесу производње добара код Додављача и под условом да је његов захтев поднет пре истека уговореног рока испоруке, **уз обавезу Додављача да плати уговорну казну**. Након тога, по прибављању позитивног правног мишљења Војног правобранилаштва у вези са тим, уговорне стране могу да закључе анекс уговора.

Оправданим разлогом у смислу става 2. овог члана сматрају се нарочито околности које се нису могле предвидети пре закључивања уговора о набавци, а које су без кривице Додављача проузроковале неиспуњење или битно отежале испуњење уговорних обавеза.

Ако Наручилац намерава да измени Уговор о јавној набавци дужан је да доноси одлуку о измени Уговора која садржи податке у складу са Прилогом ЗЛ ЗЈН. Наручилац је дужан да у року од 3 (три) дана од дана доношење одлуке објави исту на Портал јавних набавки и достави извештај Управи за јавне набавке и Државној ревизорској институцији.

Наручилац задржава право да једнострано раскине Уговор из разлога наведених у члану 11. став 4. овог Уговора.

## Ч л а н 13.

### ПРОМЕНЕ ПОДАТАКА

Додављач је дужан у току реализације Уговора без одлагања да писмено обавести Наручиоца о било којој промени података о испуњености обавезних услова прописаних чланом 75.ЗЈН и да их документује доказима.



## Ч л а н 14.

### МЕРЕ БЕЗБЕДНОСТИ

Уговорне стране су обавезне да се придржавају Закона о тајности података ( "Сл. гласник РС", број 104/09 ) и Уредбе о критеријумима за утврђивање података значајних за одбрану земље који се морају чувати као државна или службена тајна и о утврђивању задатака и послова од посебног значаја за одбрану земље које треба штитити применом посебних мера безбедности ("Сл. лист СРЈ", број 54/94 и "Сл. гласник РС", број 88/09 и 111/09).

## Ч л а н 15

### РЕШАВАЊЕ СПОРОВА

Уговорне стране су се споразумеле да ће евентуалне спорове, поводом овог Уговора, решавати споразумно.

У случају да се не могу сагласити о спорним питањима, уговорне стране су сагласне да је за решавање спора надлежан Привредни суд у Београду.

## Ч л а н 16.

### ОСТАЛЕ ОДРЕДБЕ

За све што није изричито прецизирано овим Уговором примењују се одредбе Закона о облигационим односима ("Службени лист СФРЈ", број 29/78, 39/85, 45/89 и 57/89, "Службени лист СРЈ", број 31/93, 22/99 и 44/99).

Уговор је састављен у 3 (три) истоветна примерка, од којих 1 (један) примерак за Наручиоца, 1 (један) примерак за Добављача и 1 (један) примерак за Рачуноводствени центар Министарства одбране.

Наручилац задржава право да Уговор умножи (фотокопира) овери својим печатом да је веран оригиналу и достави у потребном броју надлежним организацијским целинама Министарства одбране.

Уговор ступа на снагу даном потписивања.

У Београду, дана 18.08. 2015. године.

ДОБАВЉАЧ:  
Јелена Митровић

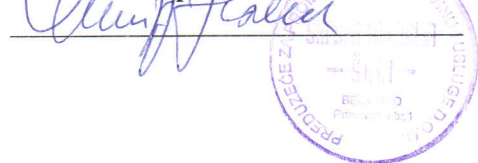

НАРУЧИЛАЦ:  
пуковник Слађан Ристић



## ТЕХНИЧКЕ КАРАКТЕРИСТИКЕ ( СПЕЦИФИКАЦИЈЕ)

### Партија II: ЗНАЧКЕ ЗАВРШЕНИХ ШКОЛА

Значке завршене Војне академије Универзитета одбране додељују се кадетима који завршавају студије на Војној академији и који се у септембру 2015. години промовишу у чин потпоручника, а значке завршеног Медицинског факултета Војномедицинске академије Универзитета одбране додељују се кадетима који се у септембру 2015. године промовишу у чин потпоручника санитетске службе.

#### 1. Значка завршене Војне академије

Значку завршене Војне академије представља хералдичка композиција састављена из два метална елемента: већи део је основа и мањи део који је аплициран и спојен са основом вијком пречника 3mm и одговарајућом матицом пречника 8mm. Основу чини розета која је позлаћена, на којој се налази квадратна подлога прекривена белим емајлом чија је лева и десна страна једнако оивичена и позлаћена.

На средини квадратне подлоге налази се аплицирани део који је позлаћен и чини га стилизовани приказ приказ сидра, преко кога се налазе стилизовани прикази крила у полету са пет редова пера и топовске цеви укрштене са пушком. Стилизовани прикази су оивичени венцем (са леве стране је лоровово лишће, а са десне стране је храстово лишће). Лишће венца је благо патинирано.

У доњем делу венца налази се знак Војске Србије који је позлаћен, са нанетим слојем безбојног емајла на површини, а на врху венца налази се позлаћена круна.

На слици 1. приказан је изглед и облик значке завршене Војне академије.

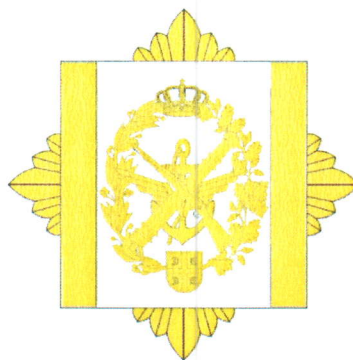

Слика 1. Изглед и облик значке завршене Војне академије



Реверс значке је текстуриран и позлаћен, и на њему се врши гравирање броја класе према захтеву Наручиоца.

Значка се причвршћује на одевни предмет помоћу две копче са иглама и притисницама (на реверсу значке).

Димензије значке завршене Војне академије приказане су на слици 2.

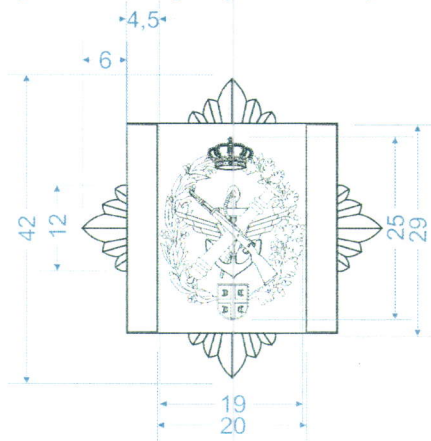

Слика 2. Димензије значке завршене Војне академије

Параметри који нису дати на слици 2. су следећи:

- дебљина основе са розетом сса 2,7 mm,
- дебљина сидра, крила, топа и пушке са венцима, круном и штитом са оцилима сса 2,8 mm.

## 2. Значка завршеног Медицинског факултета Војномедицинске академије;

Значку завршеног Медицинског факултета Војномедицинске академије представља хералдичка композиција састављена из два метална елемента – већи део који је основа и мањи део који је аплициран и спојен са основом вијком пречника 2mm и одговарајућом матицом пречника 8mm. Основу чини розета која је позлаћена, на којој се налази квадратна подлога прекривена белим емајлом чија је лева и десна страна једнако оивичена и позлаћена. На средини квадратне подлоге се налази аплицирани део који је позлаћен и на коме је стилизовани приказ Ескулаповог штапа око кога се симболично савија змија.

На слици 3. приказан је изглед и облик значке завршеног Медицинског факултета Војномедицинске академије.





Слика 3. Изглед и облик значке завршеног Медицинског факултета Војномедицинске академије

Реверс значке је текстуриран и позлаћен, и на њему се врши гравирање броја класе према захтеву Наручиоца.

Значка се причвршћује на одевни предмет помоћу две копче са иглама и притисницама (на реверсу значке).

Димензије значке завршеног Медицинског факултета Војномедицинске академије приказане су на слици 4.

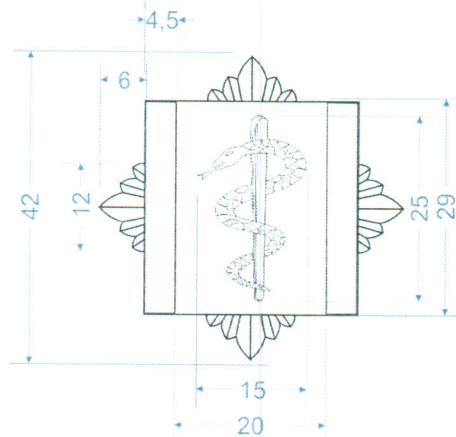

Слика 4. Димензије значке завршеног Медицинског факултета Војномедицинске академије

Параметри који нису дати на слици 4. су следећи:

- дебљина основе са розетом
- дебљина змије на Ескулаповом штапу

сса 2,7 mm,  
сса 1,6 mm,

